

# Drain: Gratar INOX STAINLESS tip fante pentru rigola LN150 M125 498x176x30 (990341)

## 990341

**498 mm**  
LUNGIME

**30 mm**  
ÎNĂLȚIME

**176 mm**  
LĂȚIME



### UTILIZARE:

Gratarul este realizat din oțel inoxidabil și oferă durabilitate sporită și rezistență la coroziune, fiind ideal pentru utilizare în medii interioare sau exterioare sau zone cu trafic redus. Se utilizează în zone destinate pietonilor și bicicliștilor.

### CONDIȚII DE CALITATE:

- Conform SR EN 1433:2002
- Conform regulament EU Nr. 305/2011

### AVANTAJE:

- rezistență la temperaturi ridicate și scăzute
- material durabil și rezistent la coroziune
- rezistență ridicată în medii agresive
- suprafețe igienice, ușor de curățat

### GARANȚIE PRODUS:

- 20 ani - cu respectarea instrucțiunilor de montare, depozitare și exploatare

## MONTAJ

Grătarele se montează peste căminele de scurgere, gurile de vizitare sau zone de acces dar doar în zone cu trafic pietonal. Recomandăm ca instalarea sa se facă de către personal autorizat.

**!** Pentru un montaj eficient, recomandăm folosirea etanșantului G12M29-C.

Este utilizat pentru sigilarea rigolelor, țevilor și sistemelor pentru drenaj.

- Durata de întărire: 24h/2-3 mm
- Temperatura de utilizare: +5° C până la +40° C
- Temperatura maximă de depozitare: 32° C



Etanșant BASE, produse pentru construcții, tub 310 ml (G12M29-C).

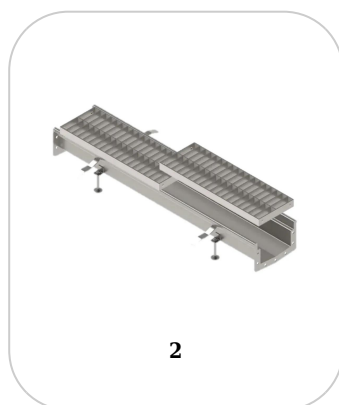
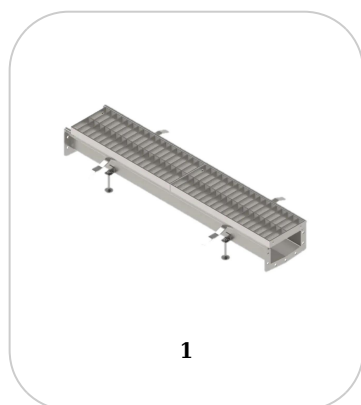

**CARACTERISTICI**

<b>Nume produs</b>	Gratar INOX STAINLESS tip fante pentru rigola LN150 M125 498x176x30 (990341)
<b>Cod produs</b>	990341
<b>EAN</b>	6427669002673
<b>Categorie</b>	Gratare din inox
<b>Brand</b>	Drain
<b>Greutate</b>	4.57 kg
<b>Disponibilitate stoc</b>	Stocabil
<b>Lungime, mm</b>	
<b>Latime, mm</b>	
<b>Inaltime (H), mm</b>	30
<b>Clasa de Sarcina</b>	M125
<b>Material Produs</b>	Inox
<b>Garantie, luni</b>	
<b>Producator</b>	