

# Urban: Gratar FONTA URBAN rectangular Dext.529x499 PL.466x300 Hext.80 D400 (32355-52)

## 32355-52

**530 mm**  
LUNGIME

**82 mm**  
ÎNĂLȚIME

**500 mm**  
LĂȚIME



### UTILIZARE:

Grătarele din clasa D400 sunt destinate zonelor de circulație publică. Pot fi amplasate pe acostamente, parcări și spații de staționare pentru toate tipurile de vehicule rutiere.

### CONDIȚII DE CALITATE:

- SR EN 124-2
- Regulament EU Nr. 305/2011

### AVANTAJE:

- Utilizare în zone intens traficate
- Ușor de manipulat și de montat
- Durată mare de viață
- Raport echilibrat între clasa de sarcină și masa produsului

### DURATĂ DE VIAȚĂ:

- 50 ani - cu respectarea instrucțiunilor de montare, depozitare și exploatare.

## MONTAJ

Montajul și punerea în funcțiune se va face doar în zonele conforme clasei de sarcină a produsului, de către personal specializat.

**!** Pentru un montaj eficient, recomandăm folosirea etanșantului G12M29-C.

Este utilizat pentru sigilarea rigolelor, țevilor și sistemelor pentru drenaj;

- Durată întărire: 24h/2-3 mm
- Rezistență la temperatură: -40° C până la +70° C
- Temperatura de procesare: +5° C până la +40° C



- Pastă sigilare BASE (etanșant) rigole PP-FB-PB, tub, 310 ml (G12M29-C)

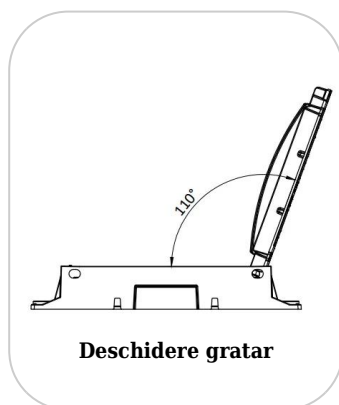
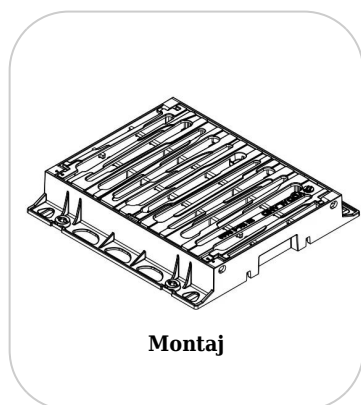

**CARACTERISTICI**

<b>Nume produs</b>	Gratar FONTA URBAN rectangular Dext.529x499 PL.466x300 Hext.80 D400 (32355-52)
<b>Cod produs</b>	32355-52
<b>EAN</b>	6427669034629
<b>Categorie</b>	Geiger canalizare din fonta (A15 - D400)
<b>Brand</b>	Urban
<b>Greutate</b>	26.28 kg
<b>Disponibilitate stoc</b>	Stocabil
<b>Inaltime (H), mm</b>	82
<b>Diametru interior / pasul liber (mm)</b>	466
<b>Diametru exterior (mm)</b>	530
<b>Clasa de Sarcina</b>	D400
<b>Material Produs</b>	Fonta
<b>Sistem de Fixare</b>	balama, Surub
<b>Garantie, luni</b>	24
<b>Producator</b>	VODALAND INDUSTRY LLC